

Présentation

Durée : Selon Audit
Objectifs : Maîtriser les technologies de l'offset et de l'impression ainsi que le contrôle de la qualité. Imprimer des travaux polychromes en repérage avec similis fines, réserves et aplats.

Programme

INITIATION A L'OFFSET

- Les différents types de presses
- Les termes techniques et leur signification
- Les différentes bascules de papier
- Le montage, la barette, le tétonnage
- Le calage de la plaque offset
- Le blanchet, la pression, les habillages
- La solution de mouillage, le Ph
- Les principaux incidents, l'entretien
- Les règles de sécurité

PRATIQUE DE LA CONDUITE OFFSET

- L'étude pratique des presses
- Les plaques offset, la copie et son contrôle
- La préparation de la solution de mouillage
- Le démontage et réglage d'une batterie
- Les différents moyens de contrôle
- L'alcool isopropylique et les substituts
- Le choix d'un blanchet, la pression
- Le papier, les incidents dus au papier
- Les encres et leur constitution
- Le séchage, les incidents dus aux encres
- La recherche des teintes

CONDUITE DES PRESSE OFFSET 2 ET 4 COULEURS

- Les types de presses 2 et 4 couleurs
- Leurs particularités mécaniques
- Le rapport entre l'affichage pupitre et l'épaisseur de la couche d'encre
- Les pupitres de commande à distance CP 2000, CP Tronic,

CPC 1 03 et MANROLAND

- Leurs possibilités dans l'asservissement de la machine
- Les différents systèmes de mouillage
- L'alcoolor Heidelberg et Manroland
- Le contrôle de qualité
- Le densitomètre et son utilisation :
L'initiation au spectrocromimètre
- Les fonctions de calage
- L'accrochage des plaques
- La mise en route des travaux
- Les problèmes relatifs à l'impression humide sur humide
- L'impression des quadrichromies
- L'obtention du B.A.T. avec la mise en oeuvre des outils de contrôle
- La maintenance préventive

CONTROLE DE QUALITE DES IMPRESSIONS QUADRICHROMES

- Les densitomètres et leur utilisation
- L'assistance électronique
- Les gammes de contrôle
- L'influence des encres et des papiers utilisés sur le rendu quadrichrome
- Le contrôle de la qualité à tous les stades de fabrication d'un imprimé
- Les différents pour le contrôle de qualité
- L'ordre de passage des couleurs

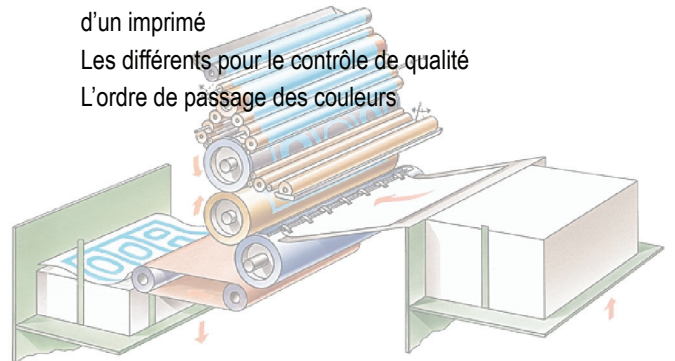

Demande de Devis ou Renseignement